

Технический паспорт

Крышка угловой секции 90° DD

Артикульный номер: 7130562

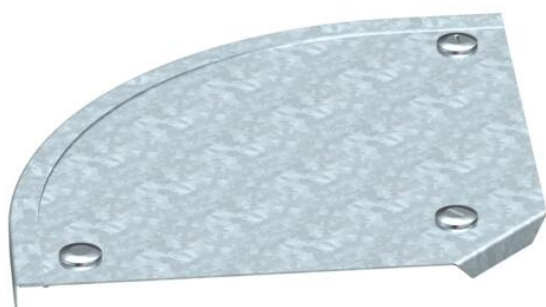

Крышка угловой секции 90° с предварительно установленными зажимами. Крышку можно устанавливать на фасонные детали с боковыми стенками любой высоты.



St Сталь

DD Конвейерное цинкование методом двойного погружения

Исходные данные

Артикульный номер	7130562
Тип	DFB 90 300 DD
Обозначение 1	Крышка угловой секции 90°
Обозначение 2	с фиксаторами, для RB 90 300
Производитель	OBO
Размер	V300mm
Материал	Сталь
Поверхность	Конвейерное цинкование методом двойного погружения
Стандарт поверхности	DIN EN 10346
Минимальная единица продажи	1
Единица расхода	Шт.
Масса	100 кг
Единица веса	кг/100 шт.

Технический паспорт

Крышка угловой секции 90° DD

Артикульный номер: 7130562



Размеры

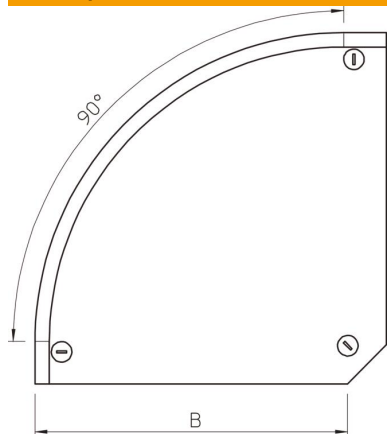

Ширина	300 мм
Ширина	12 in
Высота	35 мм
Толщина листа	0,04 in
Толщина листа	1 мм
Размер Н	15 мм

Технические характеристики

Изгиб (угол)	90°
Количество шпингалетов	3 Сталь
Вид крепления	Поворотный фиксатор
Повышение живучести конструкции	нет
Подходит для проволочного лотка	нет
Подходит для кабельных лестничных лотков	нет
Подходит для кабельного лотка	да
Изменение направления	горизонтальный
Нержавеющая сталь, протравленная	нет
Конец шарнира	нет
Диапазон рабочих температур макс.	120 С
Диапазон рабочих температур мин.	-20 С