

Технический паспорт

Элемент угловой секции 160 A2

Артикульный номер: 6098868



Элемент угловой секции для листовых кабельных лотков и кабельных лотков лестничного типа для больших расстояний с высотой боковой стенки 160 мм.

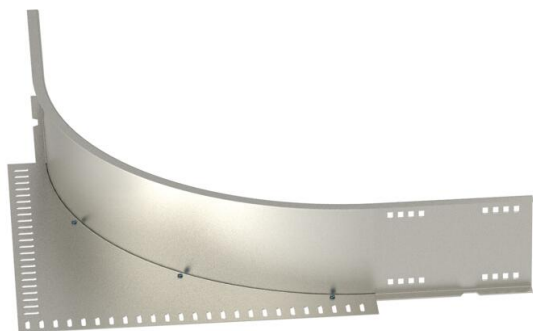

A2 Нержавеющая сталь 1.4301 (304)

2B без обработки, дообработанный

Исходные данные

Артикульный номер	6098868
Тип	WEAS 160 A2
Обозначение 1	Угловая пристройка
Производитель	OBO
Размер	160
Цвет	цвета нержавеющей стали
Материал	Нержавеющая сталь 1.4301 (304)
Поверхность	без обработки, дообработанный
Стандарт поверхности	
Минимальная единица продажи	1
Единица расхода	Шт.
Масса	702 кг
Единица веса	кг/100 шт.
Углеродный след CO2 (GWP) от колыбели до ворот	36,0516 кг CO2e / 1 Шт.

Технический паспорт

Элемент угловой секции 160 A2

Артикульный номер: 6098868

Размеры

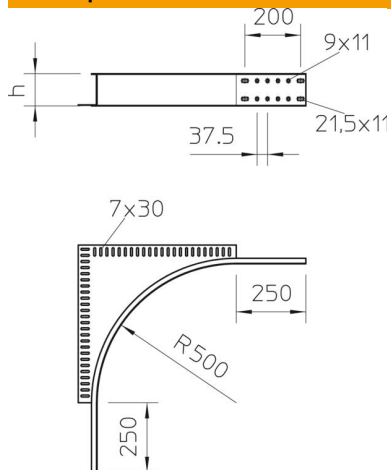

Высота	160 мм
Размер h	160 мм

Технические характеристики

Конструкция соединителей	Без соединителя
Повышение живучести конструкции	нет
Нержавеющая сталь, протравленная	нет
Вид соединителя кабеленесущей системы	Привинчен